



Sistemi di marcatura Laser a fibra

Videojet® 7220 e 7320

I sistemi Laser a fibra Videojet 7220 e 7320 assicurano una marcatura permanente e offrono il massimo della versatilità, il tutto con un ingombro ridotto e con esigenze di manutenzione minime.

Dimensioni contenute. Alta qualità di marcatura. Bassa manutenzione. I sistemi Videojet 7220 (10 W) e 7320 (20 W) sono Laser a fibra pulsati "Solid State", tra i più compatti, versatili e a bassa manutenzione disponibili sul mercato.

Queste soluzioni sono ideali per creare una variazione di colore ad alto contrasto su materiali plastici (quelli che i marcatori CO₂ possono incidere) oppure per effettuare un'ablazione dell'inchiostro su film plastici, laddove è necessario che il calore sia tenuto sotto controllo per contribuire a prevenire gli eventuali danni causati da continue emissioni.



Vantaggi di produttività

- Estremamente affidabile, la sorgente laser a fibra azzerata tutte le necessità manutentive della camera di pompaggio, comuni quando si utilizza una soluzione Nd:YAG.
- La sorgente laser a fibra si caratterizza per un'alta efficienza (meno di 300 VA) e viene raffreddata con aria interna, eliminando i fermi e le manutenzioni che si rendono necessarie con sistemi di raffreddamento ad acqua o con altri sistemi di raffreddamento esterni.

Produttività incorporata

- È possibile configurare il sistema esattamente in base alle proprie esigenze specifiche, grazie all'opportunità di scegliere tra una testa standard e una ad alta risoluzione, tra diversi orientamenti del fascio e tra due livelli di potenza.

Integrità del codice

- Il potente software consente la creazione di messaggi con dati aggiornati automaticamente (ad esempio, date, ore, turni) e di marcare inoltre simboli, loghi, grafica e font multilingua.

Facilità d'uso

- Questi marcatori possono vantare le più piccole teste di scansione (sia standard che ad alta risoluzione), con uscita del raggio dritta o a 90 gradi.
- Le teste di scansione ad alta risoluzione opzionali assicurano aree di marcatura particolarmente estese e campi di marcatura molto ampi, per una codifica dinamica a elevate velocità.
- Non è richiesto nessun PC nel caso di applicazioni "stand-alone": questo fa risparmiare spazio e aumenta l'affidabilità del sistema.

Videojet® 7220 e 7320

Sistemi di marcatura Laser a fibra

Campi di marcatura

	Testa di marcatura SHF60A (6 mm)				Testa di marcatura SHF100A (10 mm)			
	50	100	165	258	100	163	254	420
Lunghezza focale	50	100	165	258	100	163	254	420
Altezza massima (mm)	19,5	70,2	115,4	180,5	75,8	142,2	215,5	361,5
Larghezza massima (mm)	26	70,2	115,4	180,5	118,7	193,5	301,5	498,5

Formati di marcatura

Font standard (Windows® TrueType®/ TTF; PostScript®/ PFA, PFB; Open Type®/ OTF) e font singoli, per applicazioni ad alta velocità o OCR
Codici leggibili da un lettore ottico: ID-Matrix; ECC Plain; Codici a barre/Stacked Omnidirectional/Limited [CCA/B]/Expanded
Grafica, loghi, immagini, simboli, etc. (dxf, jpg, ai, etc.)
Marcatura di testi lineare, circolare, angolare; rotazione, riflessione, espansione, compressione del campo di marcatura
Numerazione sequenziale e di lotto
Funzioni automatiche e in tempo reale di data, tempo, ora, turno
Codifica in linea di dati variabili (peso, contenuto, etc.)

Sorgente laser

Ytterbium (Yb) laser a fibra pulsato
Classi di potenza: 10 e 20 Watt
Lunghezza d'onda delle emissioni centrali: 1.055-1.075 nm (1,055-1,075 µm)

Deflessione del fascio

Fascio guidato con scanner galvanometrici digitali ad alta velocità

Orientamento del raggio

Uscita a 90° (standard) e dritta (opzionale)

Fuoco (lenti ad alta precisione)

Lunghezze focali della testa di marcatura standard (6 mm): 50/100/165/258 mm
Lunghezze focali della testa di marcatura ad alta risoluzione (10 mm): 100/163/254/420 mm

Opzioni multiple di interfaccia operatore

Tastiera integrata
Unità di controllo manuale; configurabile in 16 lingue (opzionale)
Software Smart Graph per PC; configurabile in 20 lingue (opzionale)

Software Smart Graph

Interfaccia utente grafica per Windows® che consente un'intuitiva e veloce predisposizione di lavori di marcatura completi direttamente su PC
Configurazione del sistema
Editor di testo/dati/grafica/parametri
Configurabile in 20 lingue (ad esempio, Inglese, Tedesco, Giapponese)
Facile accesso a programmi CAD e di grafica standard, grazie a funzioni di importazione per i principali formati di file (dxf, jpg, ai, etc.)
Visualizzazione WYSIWYG
Vari livelli di protezione con password

RADIAZIONE LASER INVISIBILE

EVITARE L'ESPOSIZIONE DI OCCHI O PELLE
ALLE RADIAZIONI DIRETTE O DIFFUSE

MAX. POTENZA MEDIA: 24 W
MAX. ENERGIA IMPULSO: 1,1 mJ
LUNGHEZZA D'ONDA: λ=1,055-1,075 nm
LASER CLASSE 4
(EN 60825-1:2014)

Software Smart Graph Com

Interfaccia software ActiveX per l'integrazione nel software operativo

Comunicazioni

Ethernet, (TCP/IP, LAN 100 Mbit), RS232, I/O digitali
Ingressi per encoder e fotocellula
I/O per segnali di start/stop, errore esterno, selezione del lavoro, fotocellula, abilitazione fotocellula, encoder, sistema pronto, pronto a marcare, marcatura in corso, otturatore chiuso, errore, segnali positivi/negativi e blocchi macchina/operatore
Soluzioni personalizzate

Integrazioni

Integrazione diretta all'interno delle linee di produzione grazie all'interfaccia
Integrazione via Ethernet e interfaccia RS232
Regolazione dell'altezza con guida laterale ad alta precisione tramite giuntura a incastro

Specifiche elettriche

100-240 V (autorange), 250 VA, 1 PH, 50/60 Hz

Sistema di raffreddamento

Raffreddamento ad aria

Range di temperatura/umidità

Da 5° C a 40° C (da 40° F a 105° F)
Da 10% al 90% RH senza condensa

Grado di protezione ambientale

Unità di marcatura: IP54
Controller: IP21

Peso

Unità di marcatura da 6 mm: 4,4 Kg (9,7 lbs)
Unità di marcatura da 10 mm: 6 Kg (13 lbs)
Controller: 19 Kg (41,9 lbs)

Certificazioni

CE

Dimensioni dell'unità di marcatura

Testa standard da 6 mm (SHF60A), uscita a 90°

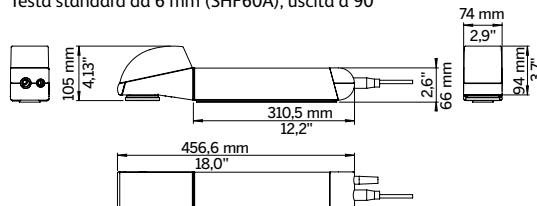

Dimensioni del controller

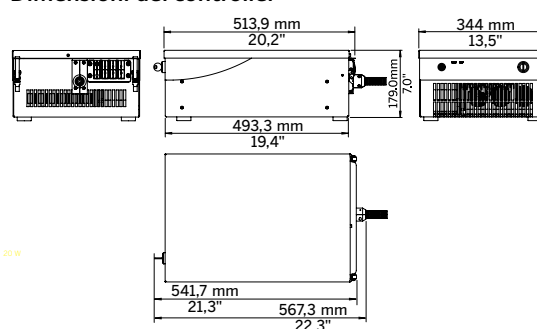

Per informazioni,
chiama **+39 02 55376811**,
invia un'e-mail all'indirizzo
info.italia@videojet.com
o visita il sito **www.videojet.it**

Videojet Italia srl
Via XXV Aprile, 66/C
20068 Peschiera Borromeo (MI)

©2018 Videojet Technologies Inc. — Tutti i diritti riservati.

Videojet Technologies Inc. persegue il miglioramento continuo dei propri prodotti e servizi. Videojet si riserva pertanto il diritto di modificare il progetto e/o le specifiche tecniche senza preavviso.

Windows® e OpenType® sono marchi registrati di Microsoft Corporation.
TrueType® è un marchio registrato (negli USA e in altri Paesi) di Apple Inc.
PostScript® è un marchio registrato di Adobe Systems Inc.

Codice SL000651
Spec. Sheet 7220 e 7320-0517
Realizzato negli U.S.A.
Stampato in Italia-0518

